

標準仕様書

KJ155J-B

作成A 2019年05月30日

改訂D 2025年10月21日

川崎重工業株式会社
ロボットディビジョン

仕様書番号： 90151-0262DJD

ロボット仕様

1. 機械型式	KJ155J-B															
2. アーム形式	垂直多関節型															
3. 自由度	6 軸															
4. 最大可搬質量	8 kg (手首部:手首フランジ面) 5 kg (第2アーム部:内圧室内塗装機器含む) 5 kg (第1アーム部)															
5. 最大リーチ	1,545 mm															
6. 位置繰り返し精度	±0.15 mm (手首フランジ面) ISO9283に準拠															
7. 最大塗装速度	1,500 mm/s															
8. 構成軸仕様	<table border="1"> <thead> <tr> <th>動作軸</th> <th>動作範囲</th> </tr> </thead> <tbody> <tr> <td>腕旋回 (JT1)</td> <td>±160°</td> </tr> <tr> <td>腕前後 (JT2)</td> <td>+130° - -80°</td> </tr> <tr> <td>腕上下 (JT3)</td> <td>+90° - -75°</td> </tr> <tr> <td>手首回転 (JT4)</td> <td>±720°</td> </tr> <tr> <td>手首曲げ (JT5)</td> <td>±720°</td> </tr> <tr> <td>手首捻り (JT6)</td> <td>±410°</td> </tr> </tbody> </table>		動作軸	動作範囲	腕旋回 (JT1)	±160°	腕前後 (JT2)	+130° - -80°	腕上下 (JT3)	+90° - -75°	手首回転 (JT4)	±720°	手首曲げ (JT5)	±720°	手首捻り (JT6)	±410°
動作軸	動作範囲															
腕旋回 (JT1)	±160°															
腕前後 (JT2)	+130° - -80°															
腕上下 (JT3)	+90° - -75°															
手首回転 (JT4)	±720°															
手首曲げ (JT5)	±720°															
手首捻り (JT6)	±410°															
9. 手首軸許容負荷	<table border="1"> <thead> <tr> <th></th> <th>最大負荷トルク</th> <th>負荷慣性モーメント*</th> </tr> </thead> <tbody> <tr> <td>JT4</td> <td>21.8 N・m</td> <td>0.90 kg・m²</td> </tr> <tr> <td>JT5</td> <td>17.0 N・m</td> <td>0.54 kg・m²</td> </tr> <tr> <td>JT6</td> <td>8.0 N・m</td> <td>0.12 kg・m²</td> </tr> </tbody> </table> <p>注* この表の中の値は、手首各軸に許容される最大トルクが負荷された時、許容される負荷慣性モーメントを示します。 その他詳細につきましては、別途当社まで御問い合わせください。</p>			最大負荷トルク	負荷慣性モーメント*	JT4	21.8 N・m	0.90 kg・m ²	JT5	17.0 N・m	0.54 kg・m ²	JT6	8.0 N・m	0.12 kg・m ²		
	最大負荷トルク	負荷慣性モーメント*														
JT4	21.8 N・m	0.90 kg・m ²														
JT5	17.0 N・m	0.54 kg・m ²														
JT6	8.0 N・m	0.12 kg・m ²														
10. 質量	195 kg (除く、オプション品)															
11. 設置方法	床置き、壁掛け、天吊り															
12. 設置環境	周囲温度: 0 - 40 °C 相対湿度: 35 - 85 % (但し、結露無きこと)															
13. 塗装色	マンセル 10GY9/1 相当															
14. 防爆構造	内圧防爆 + 本質安全防爆構造															
15. 供給エア	清浄、乾燥空気	0.5 Nm ³ /min、0.4 - 0.7 MPa														
	大気圧露点	-17 °C以下														
	固形物	0.01 μm以下														
	油分	ミスト除去 99.9999%以上														
16. オプション	メカストップ	可変ストップ: JT1/JT2/JT3														
	塗装機器	電磁弁 (最大1個搭載可能)														

メンテナンスパーツ、スペアパーツについては、別途御相談ください。

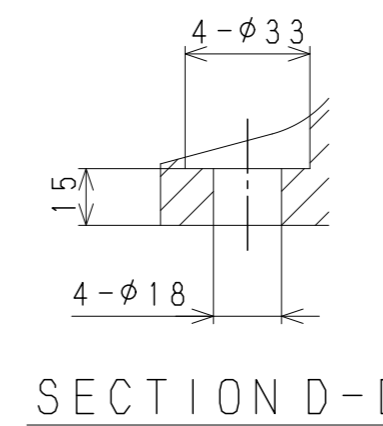
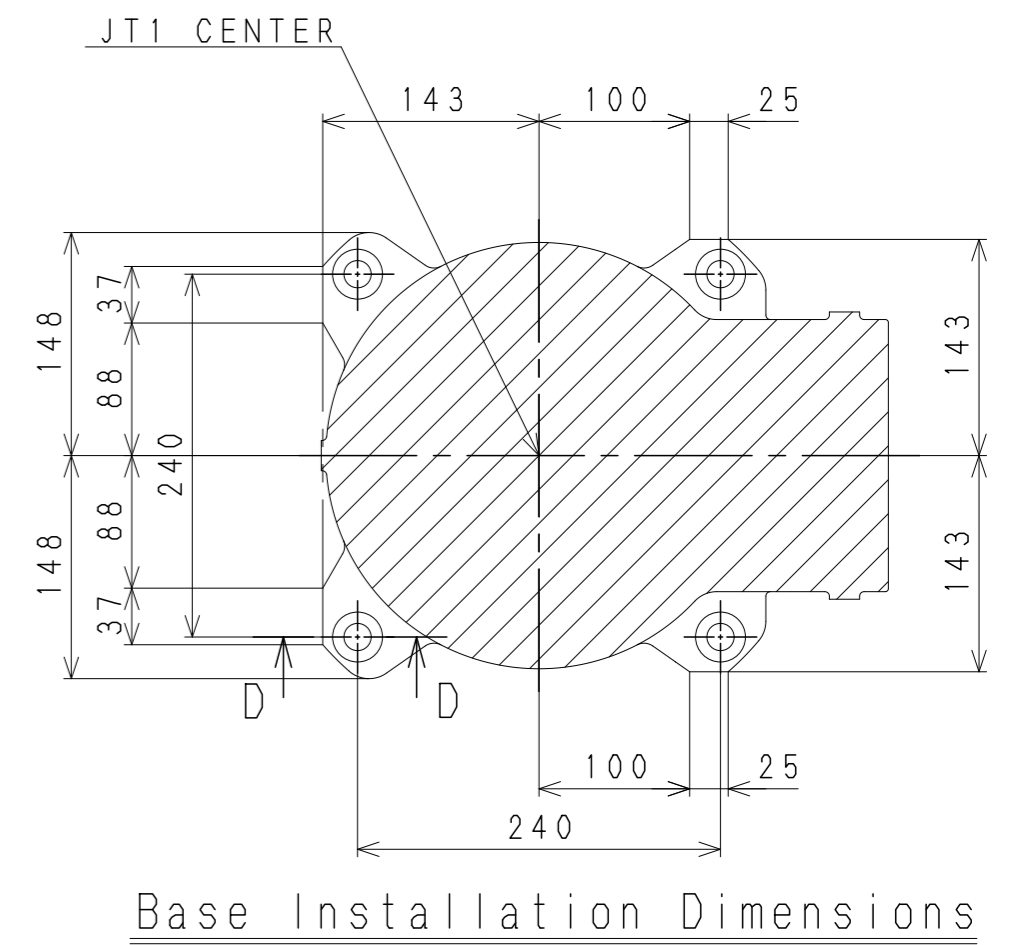
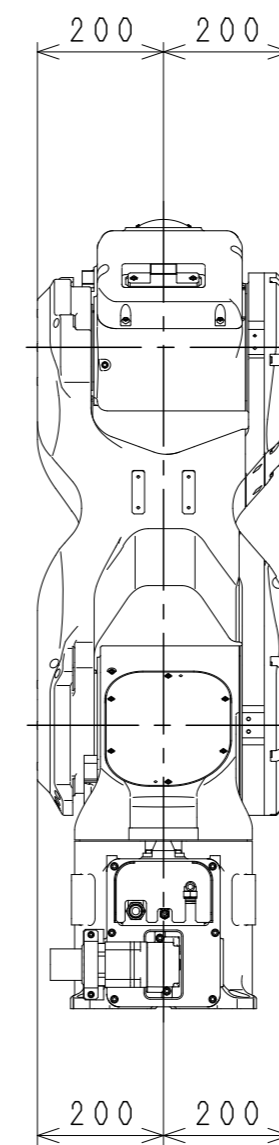
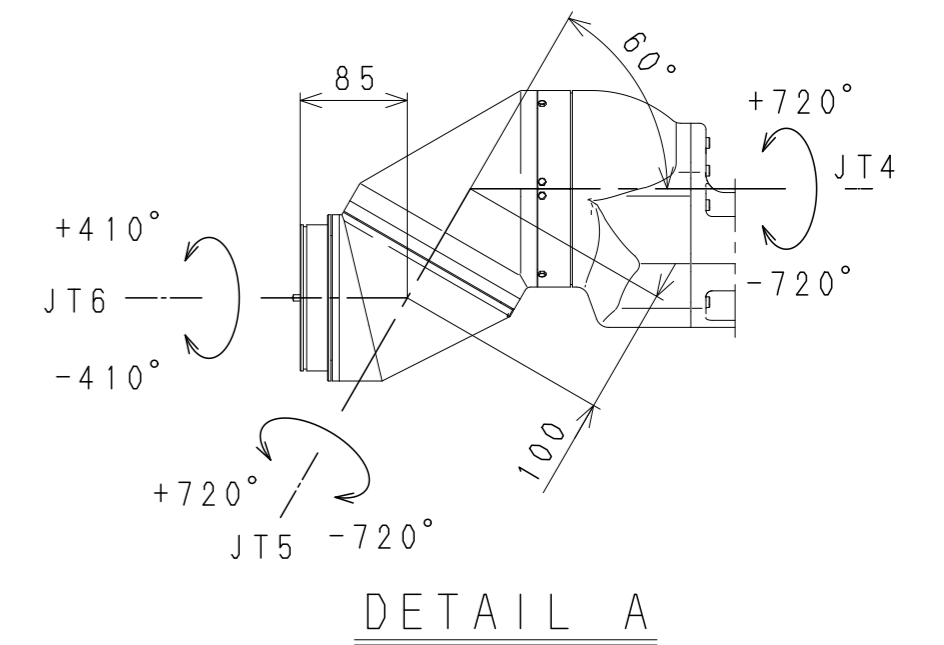
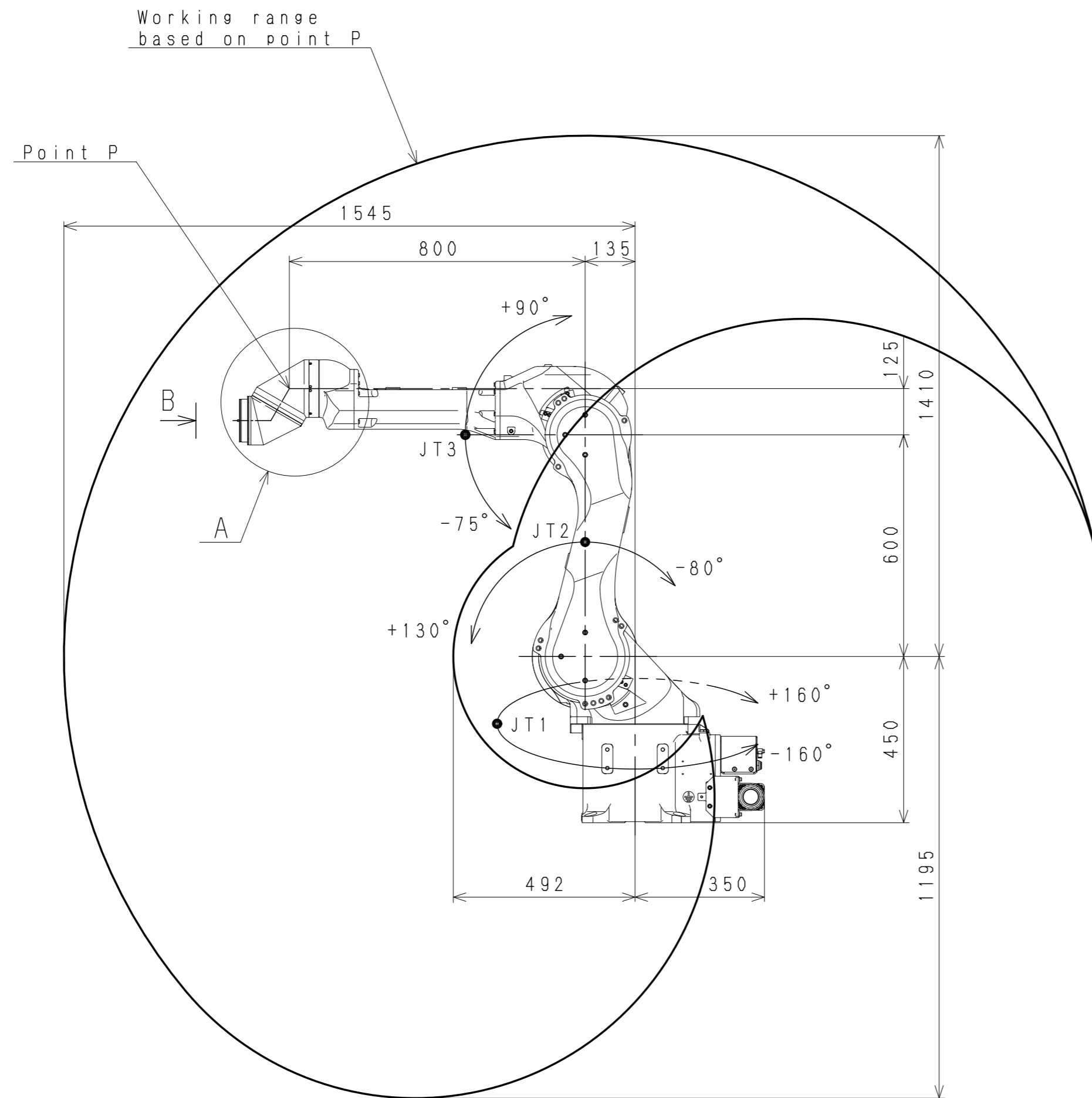
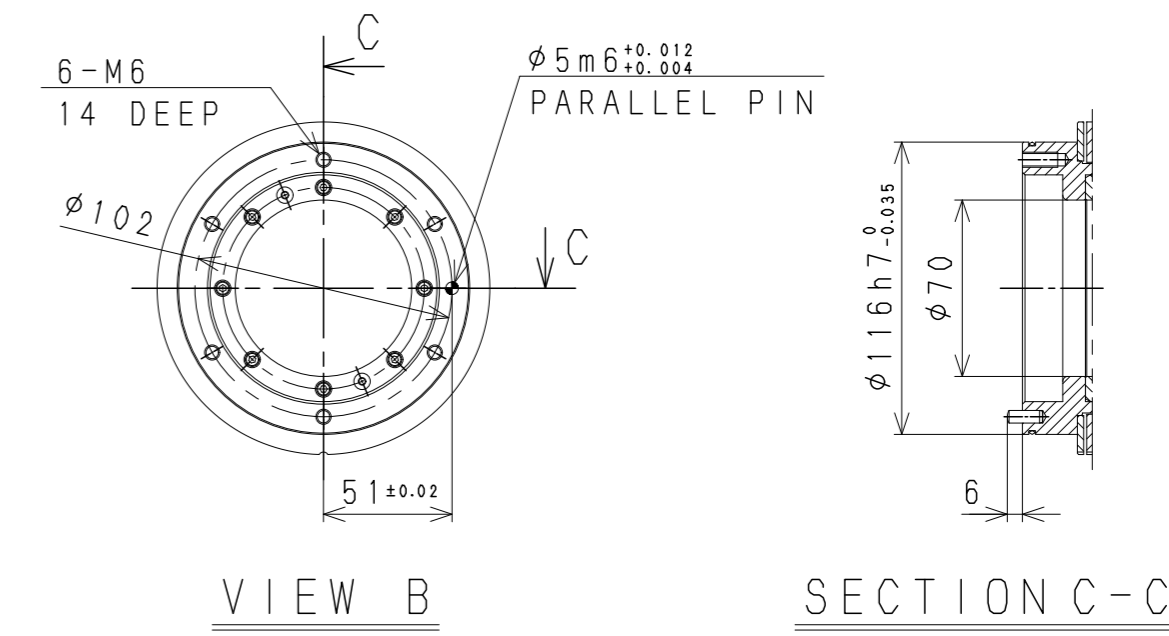
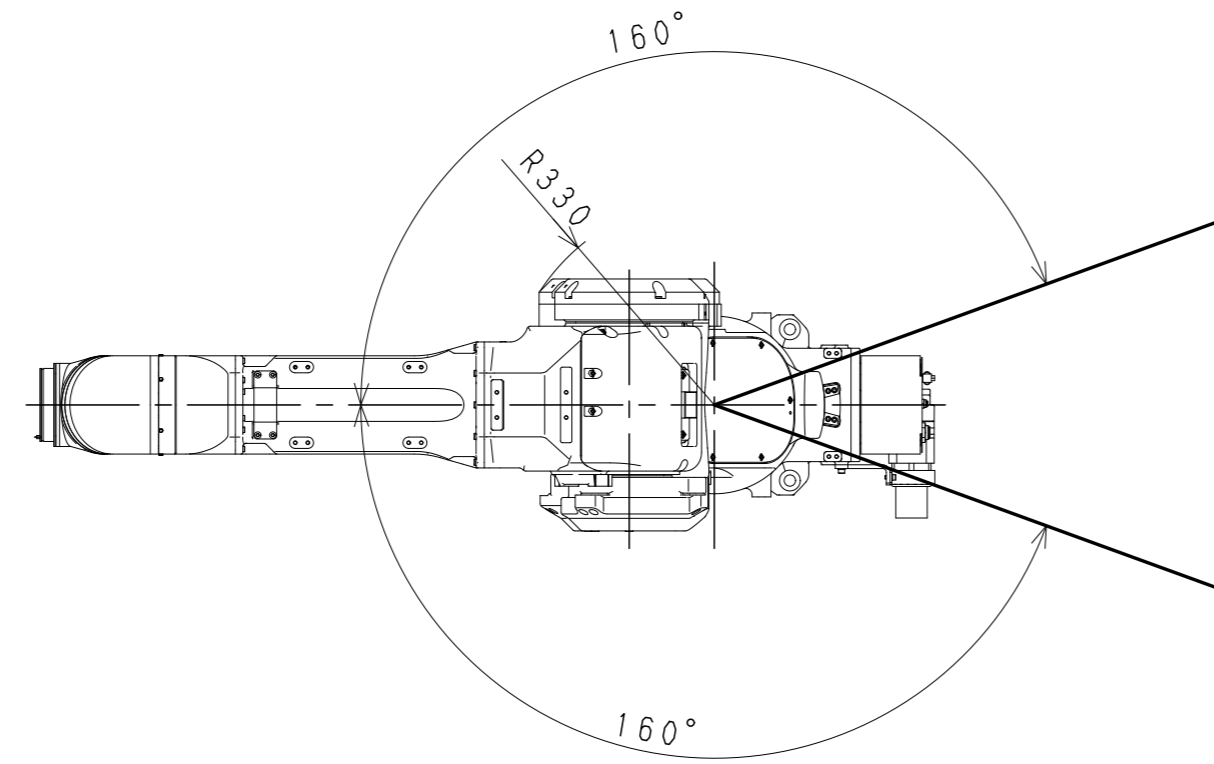

KJ155J-B
WORKING RANGE

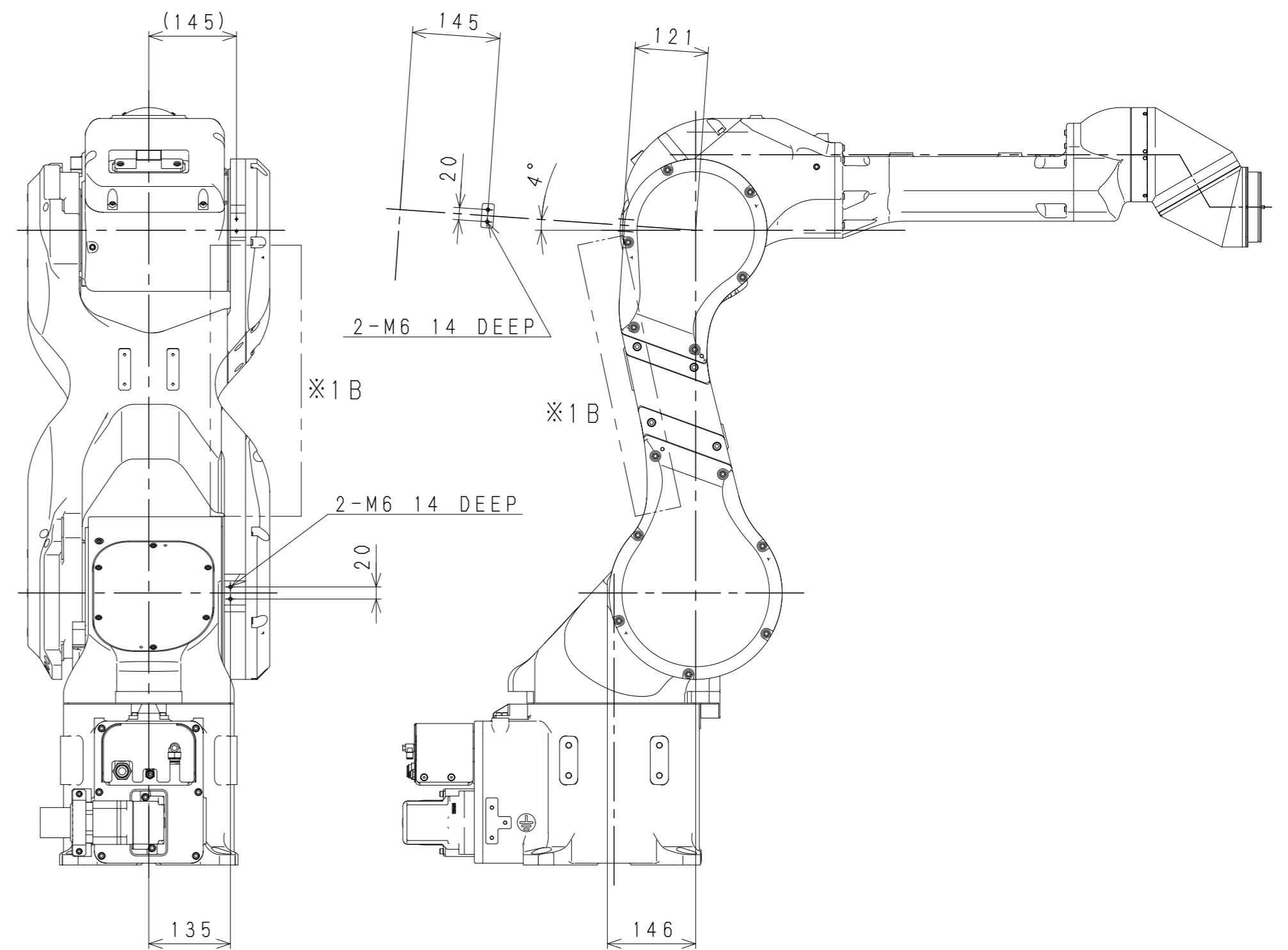
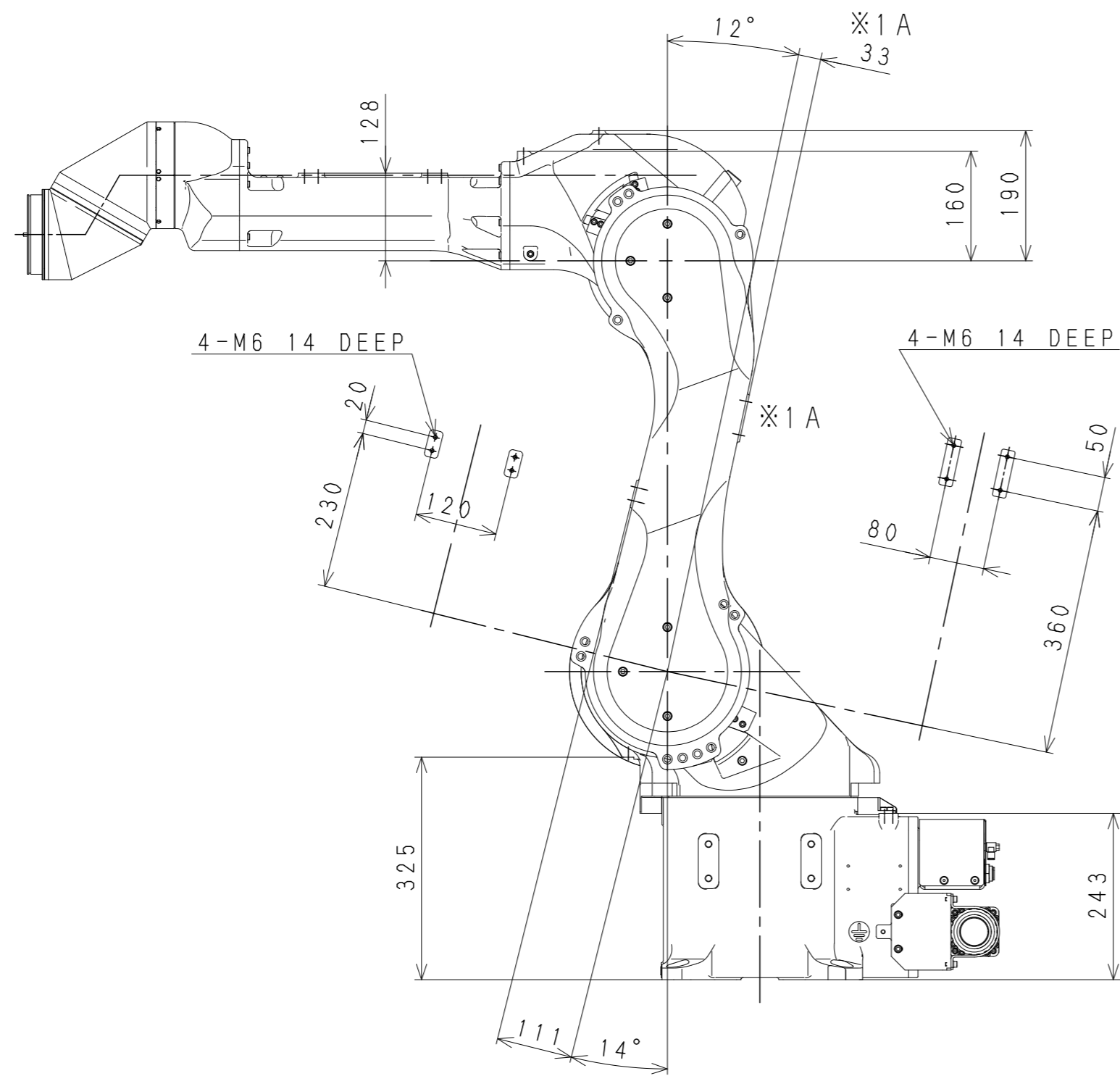
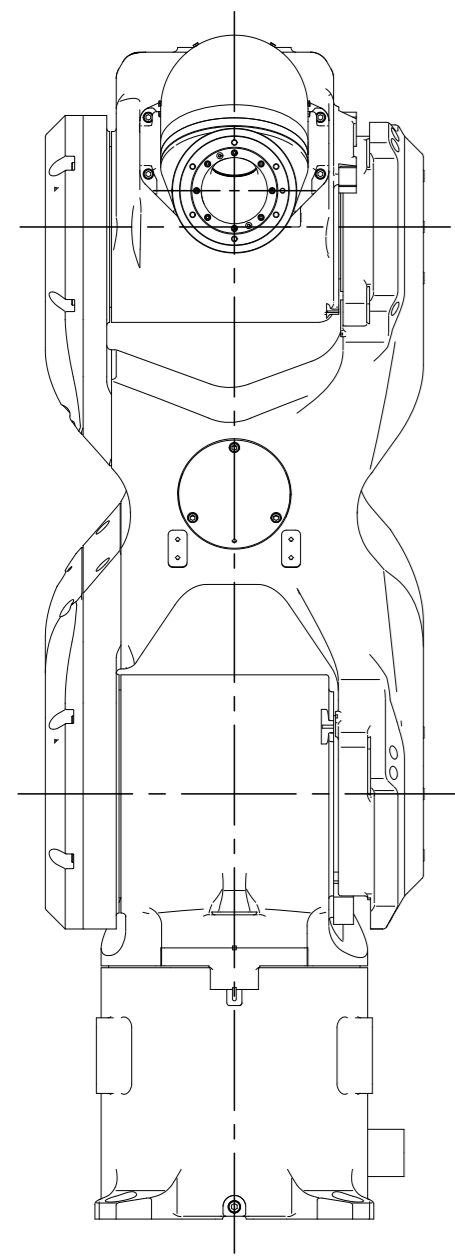
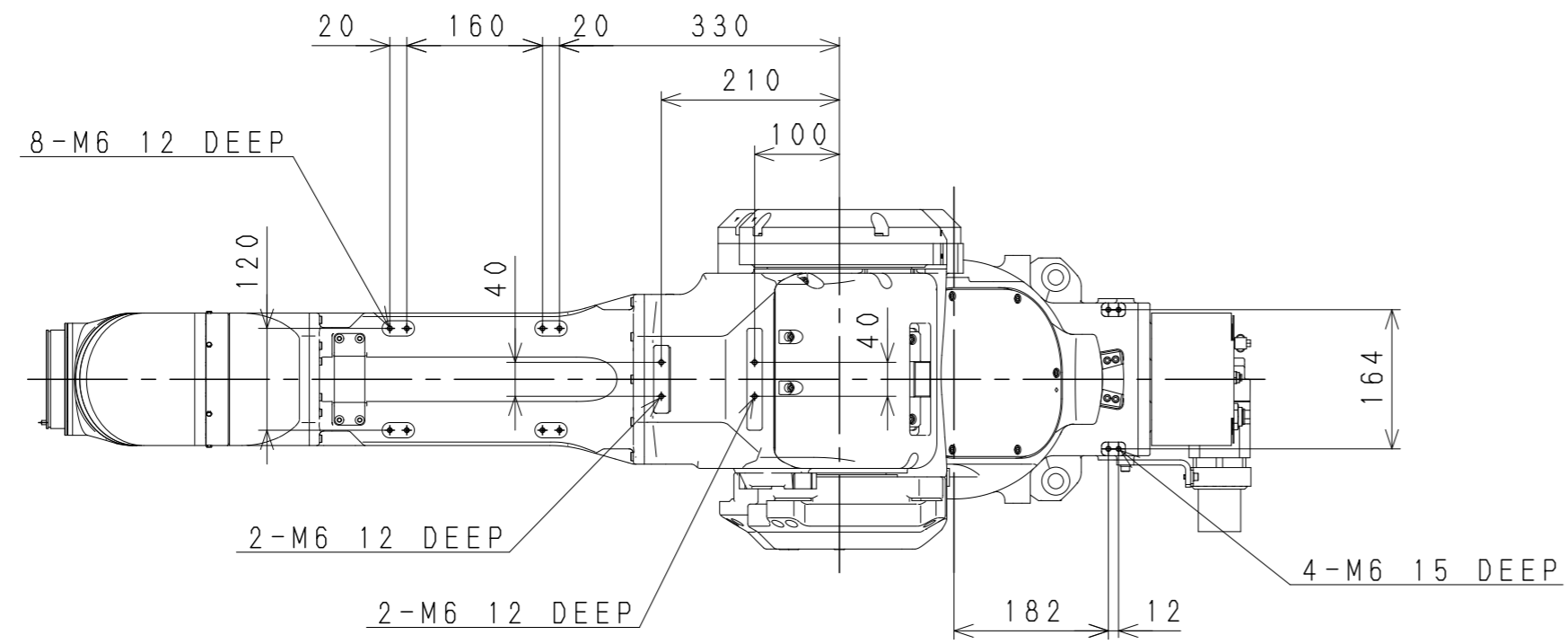

※1
 ※1Bは部品の接合部であり、実機と上図の外形にズレが生じることがあります。
 ※1Aに固定するブラケットが、※1Bの近くに位置する場合は、ブラケットと
 ※1Bの間に十分なクリアランスを設けてください。

Near by *1B, there may be a gap between the actual shape
 and drawing shape.
 When you fix a bracket near *1B, please provide enough
 clearance between the bracket and *1B.

KJ155J-B
 SERVICE TAP LOCATION