



標準仕様書

MX420L-D

作成A 2015年04月03日
改訂B 2020年10月02日

川崎重工業株式会社
ロボットディビジョン

仕様書番号： 90151-0061DJB

ロボット仕様

1. 機械型式	MX420L-D																						
2. アーム形式	垂直多関節型																						
3. 自由度	6 軸																						
4. 最大可搬質量	420 kg																						
5. 最大リーチ	2,778 mm																						
6. 位置繰り返し精度	±0.1 mm(手首フランジ面) ISO9283に準拠																						
7. 構成軸仕様	<table border="1"> <thead> <tr> <th>動作軸</th> <th>動作範囲</th> <th>最大速度</th> </tr> </thead> <tbody> <tr> <td>腕旋回 (JT1)</td> <td>±180°</td> <td>80°/s</td> </tr> <tr> <td>腕前後 (JT2)</td> <td>+90°～-45°</td> <td>70°/s</td> </tr> <tr> <td>腕上下 (JT3)</td> <td>+20°～-125°</td> <td>70°/s</td> </tr> <tr> <td>手首回転 (JT4)</td> <td>±360°</td> <td>80°/s</td> </tr> <tr> <td>手首曲げ (JT5)</td> <td>±110°</td> <td>80°/s</td> </tr> <tr> <td>手首捻り (JT6)</td> <td>±360°</td> <td>120°/s</td> </tr> </tbody> </table>		動作軸	動作範囲	最大速度	腕旋回 (JT1)	±180°	80°/s	腕前後 (JT2)	+90°～-45°	70°/s	腕上下 (JT3)	+20°～-125°	70°/s	手首回転 (JT4)	±360°	80°/s	手首曲げ (JT5)	±110°	80°/s	手首捻り (JT6)	±360°	120°/s
動作軸	動作範囲	最大速度																					
腕旋回 (JT1)	±180°	80°/s																					
腕前後 (JT2)	+90°～-45°	70°/s																					
腕上下 (JT3)	+20°～-125°	70°/s																					
手首回転 (JT4)	±360°	80°/s																					
手首曲げ (JT5)	±110°	80°/s																					
手首捻り (JT6)	±360°	120°/s																					
8. 手首軸許容負荷	<table border="1"> <thead> <tr> <th></th> <th>最大負荷トルク</th> <th>負荷慣性モーメント*</th> </tr> </thead> <tbody> <tr> <td>JT4</td> <td>3,290 N・m</td> <td>400 kg・m²</td> </tr> <tr> <td>JT5</td> <td>3,290 N・m</td> <td>400 kg・m²</td> </tr> <tr> <td>JT6</td> <td>1,960 N・m</td> <td>259 kg・m²</td> </tr> </tbody> </table> <p>注* この表の中の値は、手首各軸に許容される最大トルクが負荷された時、許容される負荷慣性モーメントを示します。 その他詳細につきましては、別途当社まで御問い合わせください。</p>			最大負荷トルク	負荷慣性モーメント*	JT4	3,290 N・m	400 kg・m ²	JT5	3,290 N・m	400 kg・m ²	JT6	1,960 N・m	259 kg・m ²									
	最大負荷トルク	負荷慣性モーメント*																					
JT4	3,290 N・m	400 kg・m ²																					
JT5	3,290 N・m	400 kg・m ²																					
JT6	1,960 N・m	259 kg・m ²																					
9. 質量	2,800 kg (除く、オプション品)																						
10. 設置方法	床置き																						
11. 設置環境	周囲温度: 0～45 °C																						
	相対湿度: 35～85 % (但し、結露無きこと)																						
12. 塗装色	マンセル 10GY9/1 相当																						
13. 内蔵配管	エア配管(φ12×2本)																						
	ハンド用バルブ駆動線(DC24V×7系統)																						
14. オプション	メカストップ	可変ストッパーJT1/JT2/JT3																					
	リミットスイッチ	JT1/JT2/JT3																					
	空圧機器	ダブルソレノイドバルブ 3回路/2回路																					
	エア-3点セット	フィルター、レギュレータ、ルブリケータ																					
	オプションハーネス	タイプC0 タイプH0(NPN) タイプH0(PNP)																					
	サーボONランプ	UL対応																					
	搬送治具	フォークポケット																					
	塗装色																						

メンテナンスパーツ、スペアパーツについては、別途御相談ください。

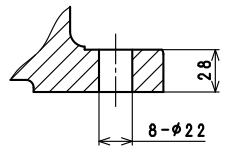
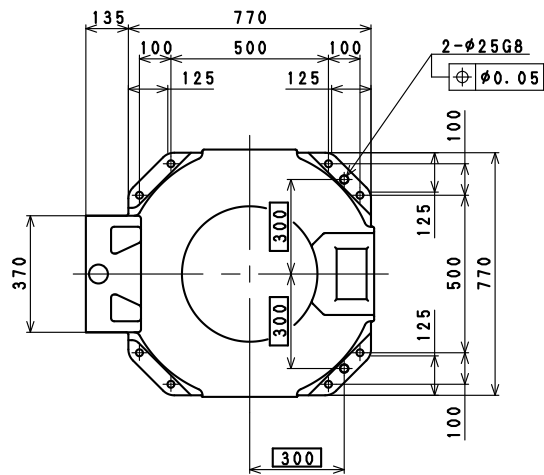

Installation Dimensions

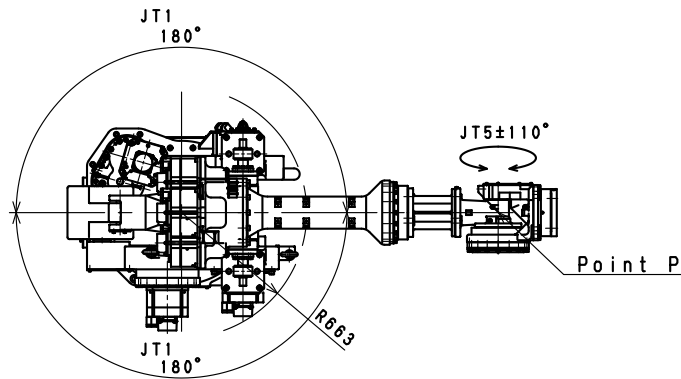

Working range based on point P

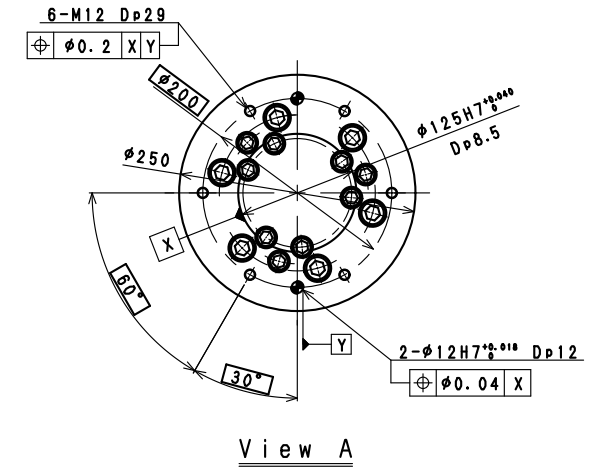

View A

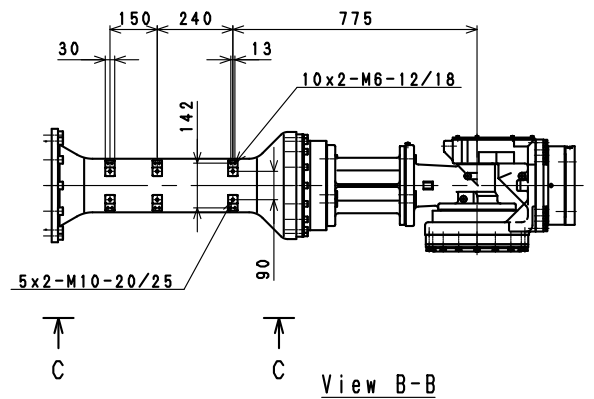

View B-B

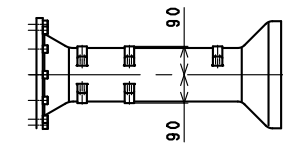

View C-C

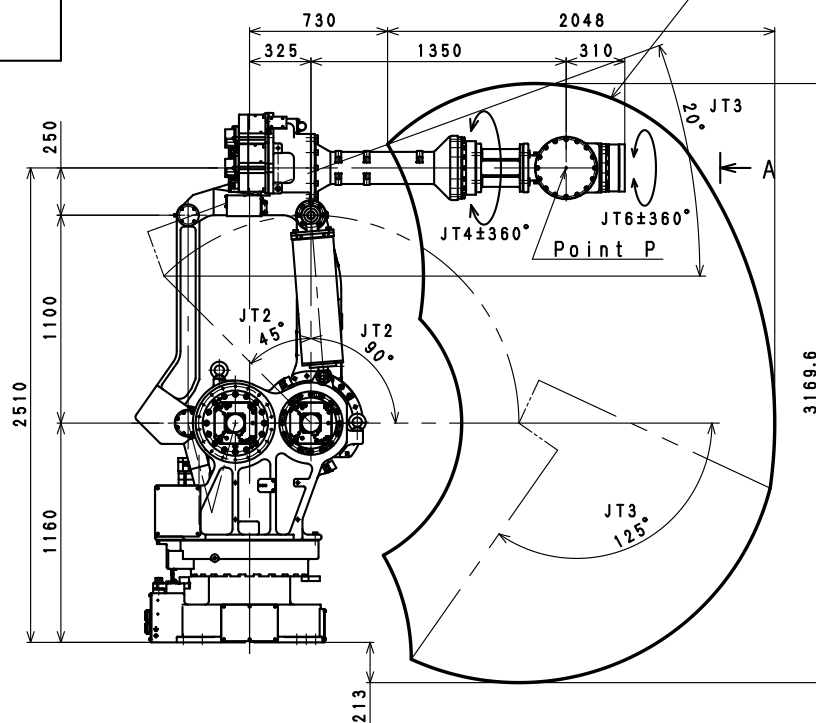
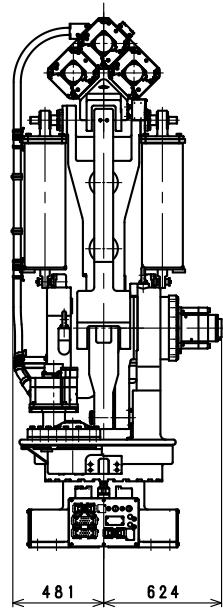

MX420L
WORKING RANGE