



標準仕様書

MC004V-B00x
MC004V-B01x

作成A 2021年01月20日

川崎重工業株式会社
ロボットディビジョン

仕様書番号 : 90151-0353DJA

本仕様書の掲載内容は、改良のため予告なく改訂・変更することがあります。

ロボット仕様

1. 機械型式	MC004V-Bxxx																						
	B00x : エアツール仕様 B01x : サーボツール仕様																						
2. アーム形式	垂直多関節型																						
3. 自由度	6軸 (オプション 8軸 ¹)																						
4. 最大可搬質量	4 kg																						
5. 最大リーチ	505.8 mm																						
6. 位置繰り返し精度	±0.05 mm (手首フランジ面) ISO9283に準拠																						
7. 構成軸仕様	<table border="1"> <thead> <tr> <th>動作軸</th> <th>動作範囲</th> <th>最大速度</th> </tr> </thead> <tbody> <tr> <td>腕旋回 (JT1)</td> <td>± 180°</td> <td>200° /s</td> </tr> <tr> <td>腕前後 (JT2)</td> <td>+ 135° - - 95°</td> <td>180° /s</td> </tr> <tr> <td>腕上下 (JT3)</td> <td>+ 60° - - 155°</td> <td>225° /s</td> </tr> <tr> <td>手首回転 (JT4)</td> <td>± 270°</td> <td>700° /s</td> </tr> <tr> <td>手首曲げ (JT5)</td> <td>± 120°</td> <td>500° /s</td> </tr> <tr> <td>手首捻り (JT6)</td> <td>± 270°</td> <td>350° /s</td> </tr> </tbody> </table>		動作軸	動作範囲	最大速度	腕旋回 (JT1)	± 180°	200° /s	腕前後 (JT2)	+ 135° - - 95°	180° /s	腕上下 (JT3)	+ 60° - - 155°	225° /s	手首回転 (JT4)	± 270°	700° /s	手首曲げ (JT5)	± 120°	500° /s	手首捻り (JT6)	± 270°	350° /s
	動作軸	動作範囲	最大速度																				
	腕旋回 (JT1)	± 180°	200° /s																				
	腕前後 (JT2)	+ 135° - - 95°	180° /s																				
	腕上下 (JT3)	+ 60° - - 155°	225° /s																				
	手首回転 (JT4)	± 270°	700° /s																				
	手首曲げ (JT5)	± 120°	500° /s																				
	手首捻り (JT6)	± 270°	350° /s																				
8. 手首軸許容負荷	<table border="1"> <thead> <tr> <th></th> <th>最大負荷トルク</th> <th>負荷慣性モーメント*</th> </tr> </thead> <tbody> <tr> <td>JT4</td> <td>8.5 N・m</td> <td>0.20 kg・m²</td> </tr> <tr> <td>JT5</td> <td>8.5 N・m</td> <td>0.20 kg・m²</td> </tr> <tr> <td>JT6</td> <td>4.0 N・m</td> <td>0.10 kg・m²</td> </tr> </tbody> </table>			最大負荷トルク	負荷慣性モーメント*	JT4	8.5 N・m	0.20 kg・m ²	JT5	8.5 N・m	0.20 kg・m ²	JT6	4.0 N・m	0.10 kg・m ²									
		最大負荷トルク	負荷慣性モーメント*																				
	JT4	8.5 N・m	0.20 kg・m ²																				
	JT5	8.5 N・m	0.20 kg・m ²																				
JT6	4.0 N・m	0.10 kg・m ²																					
注* この表の中の値は、手首各軸に許容される最大トルクが負荷された時、許容される負荷慣性モーメントを示します。 その他詳細につきましては、別途当社まで御問い合わせください。																							
9. 質量	25 kg (除く、オプション品)																						
10. 設置方法	床置き、天吊り																						
11. 設置環境	周囲温度:	10 - 35																					
	相対湿度:	35 - 85 % (但し、結露無きこと)																					
12. 表面仕上げ	VHP滅菌耐性めっき及びバフ研磨(#400相当)																						
13. 保護等級	手首部 : IP67 相当 基軸部 : IP65 相当																						
14. クリーン度	ISOクラス5																						
15. 内蔵機能	センサハーネス	8回路																					
	内蔵バルブ ²	ダブル/シングルソレノイドバルブ 計2回路以内																					
	ベース部エア接続口 ²	2ポート: Rc 1/4																					
	ハンド用エア配管 ²	4×最大4本																					
16. 滅菌対応	過酸化水素ガス(VHP)滅菌(ドライ)対応 参考濃度: 400 - 1,200 ppm																						
17. エンコーダバッテリー	外付け 延長ハーネス 3 m																						
18. 分離ハーネス	底面接続																						
19. I/Oタイプ	NPN(シンク)																						
20. オプション	エンコーダバッテリー	外付け 延長ハーネス 1 - 5 m(1 m毎)																					
	I/Oタイプ	PNP(ソース)																					
	外部軸モータ ¹	50W ブラシレスモータ 計2PC以内																					

メンテナンスパーツ、スペアパーツについては、別途御相談ください。

1 サーボツール仕様のみ

2 エアツール仕様のみ

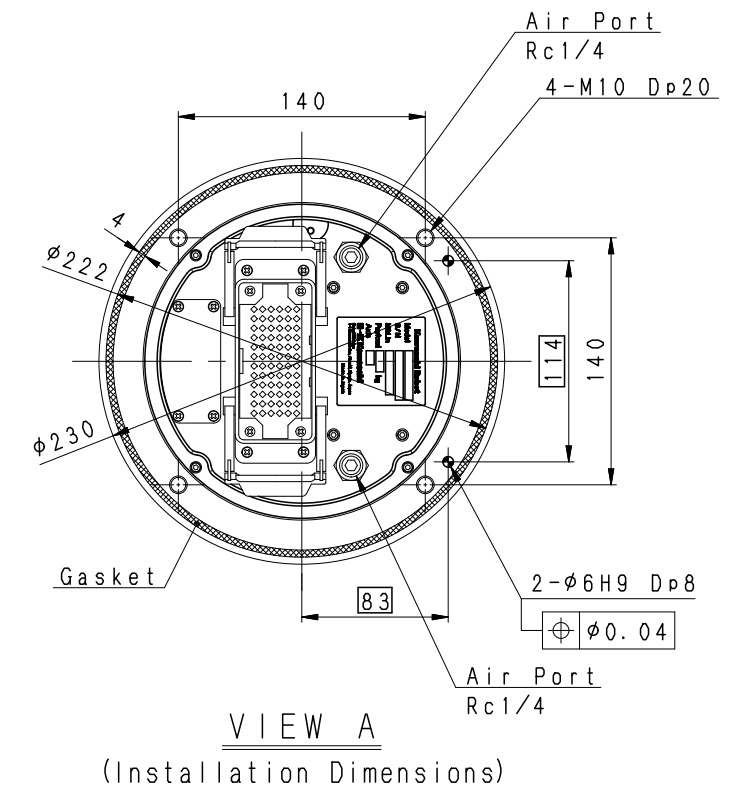
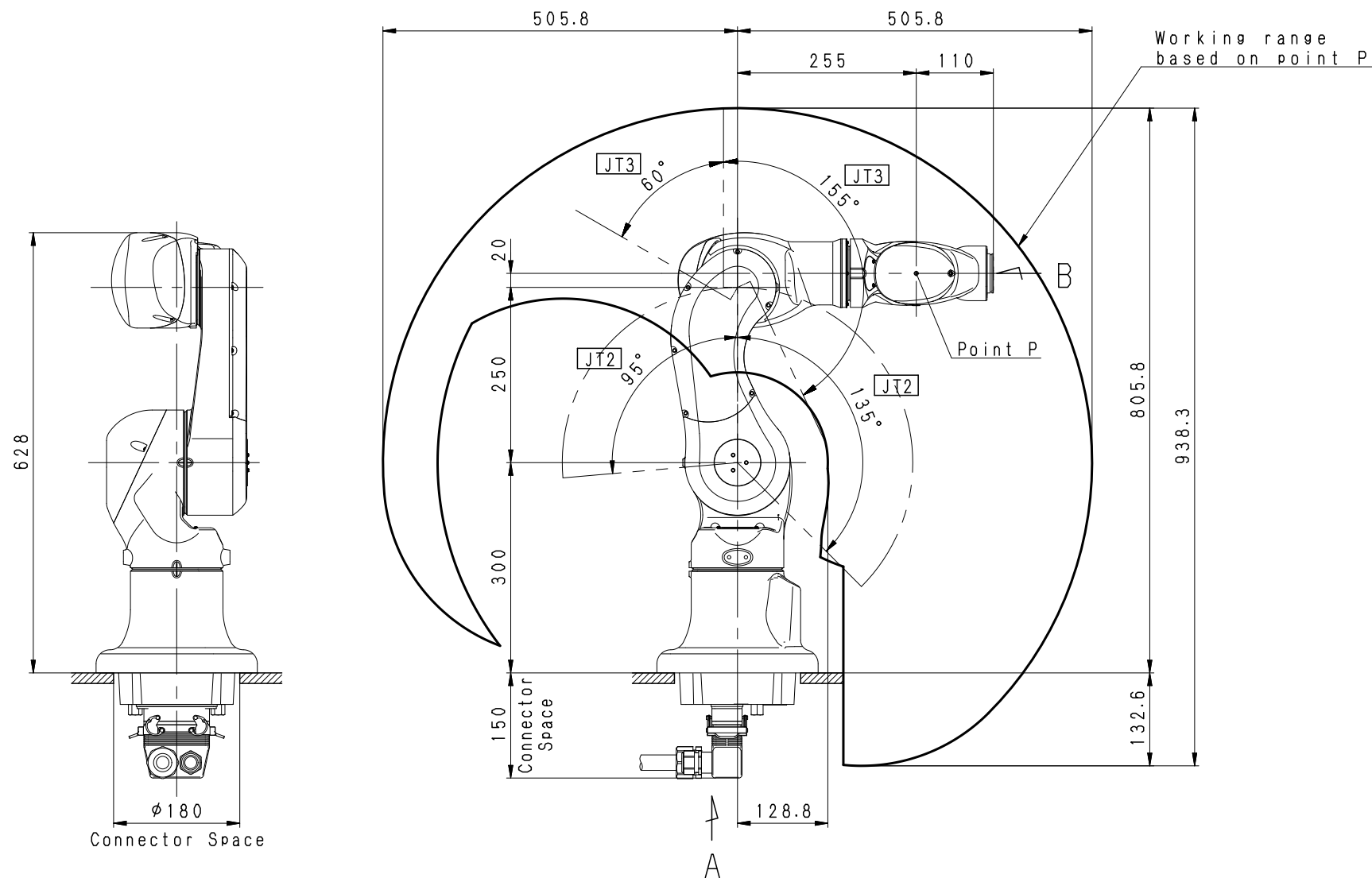
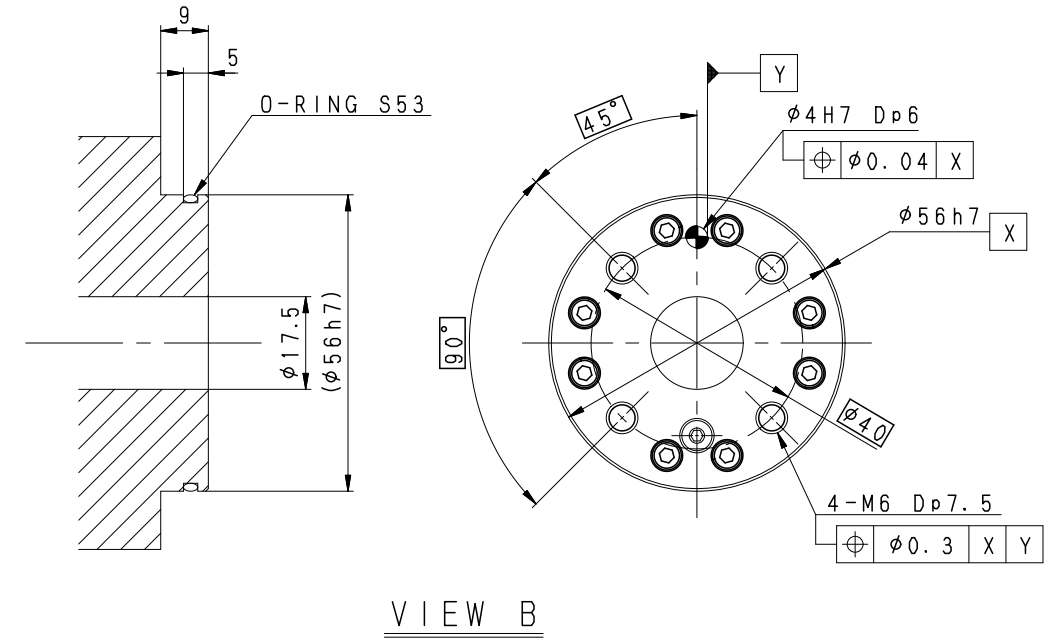
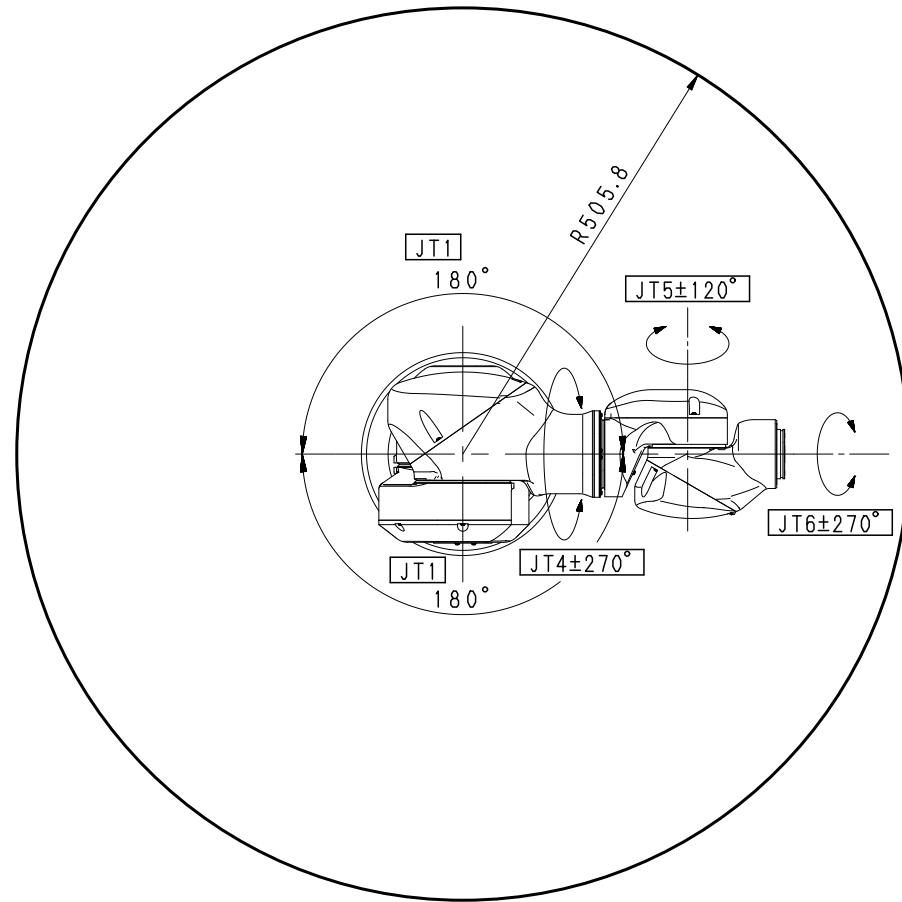

**MC004V
WORKING RANGE**