



標準仕様書

YF002N-C

作成A 2015年07月30日
改訂B 2020年12月16日

川崎重工業株式会社
ロボットディビジョン

仕様書番号 : 90151-0093DJB

本仕様書の掲載内容は、改良のため予告なく改訂・変更することがあります。

ロボット仕様

1. 機械型式	YF002N-C																	
2. アーム形式	デルタ型パラレルリンクロボット																	
3. 自由度	4 軸																	
4. 最大可搬質量	2 kg																	
5. 動作範囲	600 x H200 mm																	
6. 位置繰り返し精度	± 0.04 mm ISO9283に準拠																	
7. 角度繰り返し精度	± 0.10 °																	
8. 構成軸仕様	<table border="1"> <thead> <tr> <th>動作軸</th> <th>動作範囲</th> <th>最大速度</th> </tr> </thead> <tbody> <tr> <td>腕旋回1 (JT1)</td> <td>+ 77 ° - - 34.5 °</td> <td>490 ° /s</td> </tr> <tr> <td>腕旋回2 (JT2)</td> <td>+ 77 ° - - 34.5 °</td> <td>490 ° /s</td> </tr> <tr> <td>腕旋回3 (JT3)</td> <td>+ 77 ° - - 34.5 °</td> <td>490 ° /s</td> </tr> <tr> <td>手首捻り (JT4)</td> <td>± 360 °</td> <td>1714.3 ° /s</td> </tr> </tbody> </table>			動作軸	動作範囲	最大速度	腕旋回1 (JT1)	+ 77 ° - - 34.5 °	490 ° /s	腕旋回2 (JT2)	+ 77 ° - - 34.5 °	490 ° /s	腕旋回3 (JT3)	+ 77 ° - - 34.5 °	490 ° /s	手首捻り (JT4)	± 360 °	1714.3 ° /s
動作軸	動作範囲	最大速度																
腕旋回1 (JT1)	+ 77 ° - - 34.5 °	490 ° /s																
腕旋回2 (JT2)	+ 77 ° - - 34.5 °	490 ° /s																
腕旋回3 (JT3)	+ 77 ° - - 34.5 °	490 ° /s																
手首捻り (JT4)	± 360 °	1714.3 ° /s																
9. サイクルタイム (負荷質量)	0.3 s (0.5 kg)、0.36 s (2 kg) 動作パターン(上昇25 - 水平305 - 下降25mmの往復移動)の場合。																	
10. 手首軸許容負荷	<div style="display: flex; align-items: center;"> <div style="text-align: center;"> <p>JT4 ユニット</p> </div> <div style="margin-left: 20px;"> <table border="1"> <thead> <tr> <th>負荷質量 [-]</th> <th>最大トルク [Nm]</th> <th>最大モーメント [Nm]</th> </tr> </thead> <tbody> <tr> <td>0.5kg</td> <td>0.13</td> <td>0.57</td> </tr> <tr> <td>1kg</td> <td>0.25</td> <td>1.15</td> </tr> <tr> <td>2kg</td> <td>0.37</td> <td>1.57</td> </tr> </tbody> </table> <p>負荷重心は左図(トルクマップ)上のライン内に入るように設定してください。 ラインは各負荷質量毎に変わります。</p> <p>L: Z軸から負荷重心位置までの水平方向(X-Y方向)距離 D: X-Y軸から負荷重心位置までの鉛直方向(Z方向)距離</p> </div> </div>			負荷質量 [-]	最大トルク [Nm]	最大モーメント [Nm]	0.5kg	0.13	0.57	1kg	0.25	1.15	2kg	0.37	1.57			
負荷質量 [-]	最大トルク [Nm]	最大モーメント [Nm]																
0.5kg	0.13	0.57																
1kg	0.25	1.15																
2kg	0.37	1.57																
11. 質量	60 kg (除く、オプション品)																	
12. 設置方法	天吊り																	
13. 設置環境	周囲温度:	10 - 35																
	相対湿度:	35 - 85 % (但し、結露無きこと)																
14. 塗装色	マンセル 10GY9/1 相当																	
15. 保護等級	IP65 相当																	
16. 内蔵機能	なし																	
17. オプション																		

メンテナンスパーツ、スペアパーツについては、別途御相談ください。

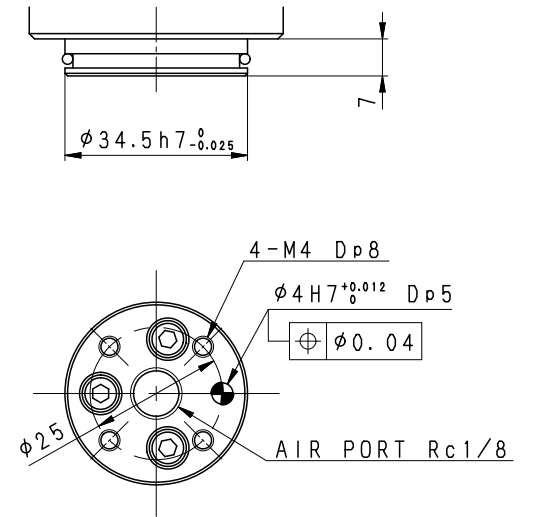
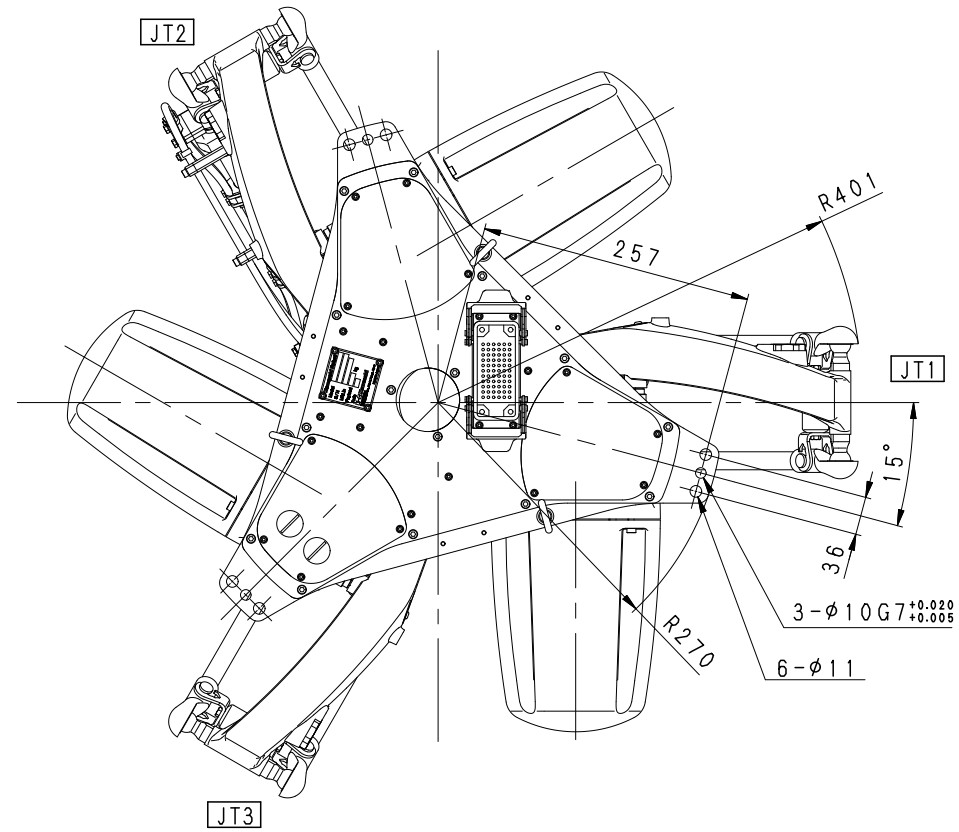

VIEW A

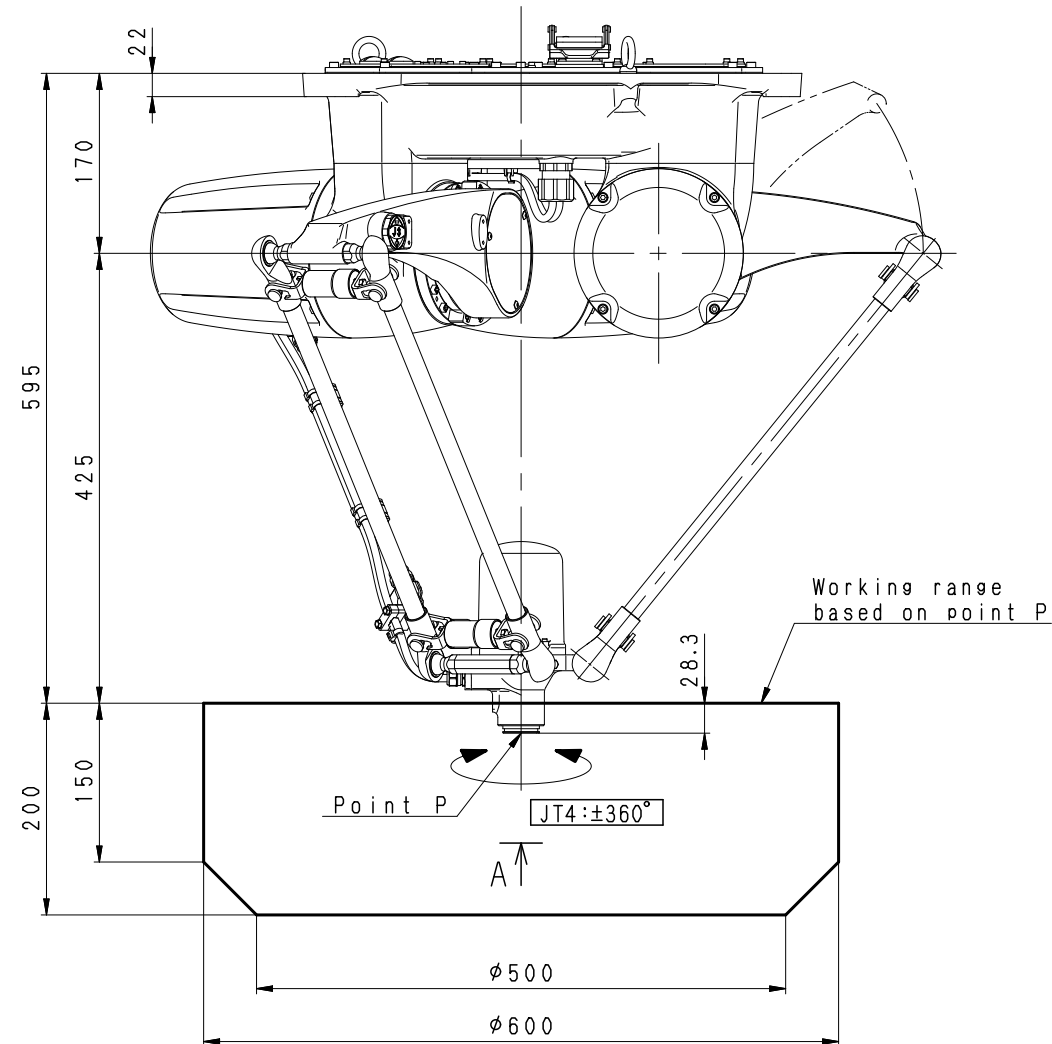
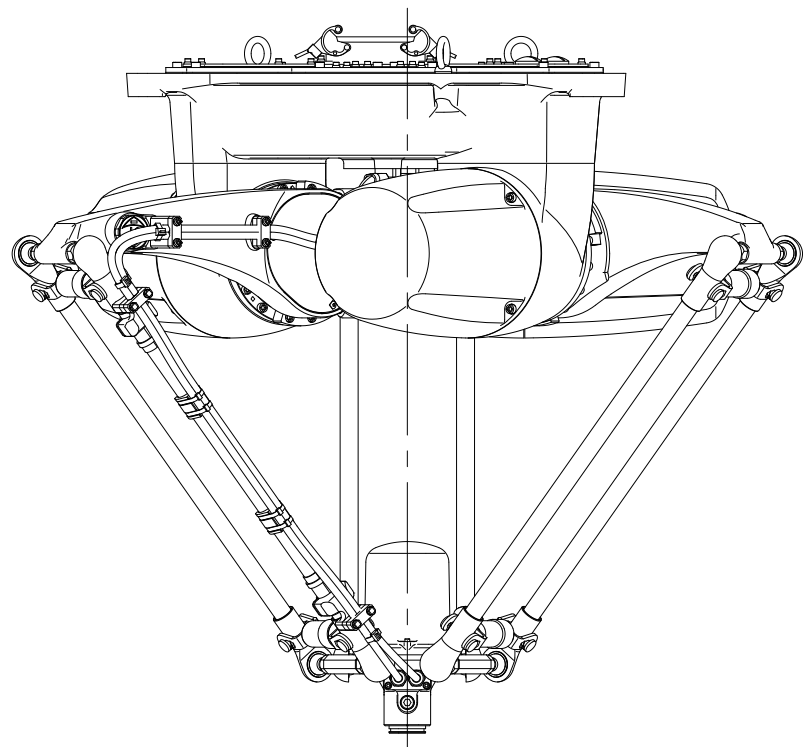

YF002N-C
WORKING RANGE