



# 標準仕様書

## RS020N-A

作成A 2015年01月22日  
改訂B 2018年05月25日  
改訂C 2020年10月13日

川崎重工業株式会社  
ロボットディビジョン

仕様書番号： 90151-0044DJC

本仕様書の掲載内容は、改良のため予告なく改訂・変更することがあります。

## ロボット仕様

1. 機械型式	RS020N-A																						
2. アーム形式	垂直多関節型																						
3. 自由度	6 軸																						
4. 最大可搬質量	20 kg																						
5. 最大リーチ	1,725 mm																						
6. 位置繰り返し精度	±0.04 mm (手首フランジ面) ISO9283に準拠																						
7. 構成軸仕様	<table border="1"> <thead> <tr> <th>動作軸</th> <th>動作範囲</th> <th>最大速度</th> </tr> </thead> <tbody> <tr> <td>腕旋回 (JT1)</td> <td>±180°</td> <td>190°/s</td> </tr> <tr> <td>腕前後 (JT2)</td> <td>+155° - -105°</td> <td>205°/s</td> </tr> <tr> <td>腕上下 (JT3)</td> <td>+150° - -163°</td> <td>210°/s</td> </tr> <tr> <td>手首回転 (JT4)</td> <td>±270°</td> <td>400°/s</td> </tr> <tr> <td>手首曲げ (JT5)</td> <td>±145°</td> <td>360°/s</td> </tr> <tr> <td>手首捻り (JT6)</td> <td>±360°</td> <td>610°/s</td> </tr> </tbody> </table>		動作軸	動作範囲	最大速度	腕旋回 (JT1)	±180°	190°/s	腕前後 (JT2)	+155° - -105°	205°/s	腕上下 (JT3)	+150° - -163°	210°/s	手首回転 (JT4)	±270°	400°/s	手首曲げ (JT5)	±145°	360°/s	手首捻り (JT6)	±360°	610°/s
動作軸	動作範囲	最大速度																					
腕旋回 (JT1)	±180°	190°/s																					
腕前後 (JT2)	+155° - -105°	205°/s																					
腕上下 (JT3)	+150° - -163°	210°/s																					
手首回転 (JT4)	±270°	400°/s																					
手首曲げ (JT5)	±145°	360°/s																					
手首捻り (JT6)	±360°	610°/s																					
8. 手首軸許容負荷	<table border="1"> <thead> <tr> <th></th> <th>最大負荷トルク</th> <th>負荷慣性モーメント*</th> </tr> </thead> <tbody> <tr> <td>JT4</td> <td>45 N・m</td> <td>0.9 kg・m<sup>2</sup></td> </tr> <tr> <td>JT5</td> <td>45 N・m</td> <td>0.9 kg・m<sup>2</sup></td> </tr> <tr> <td>JT6</td> <td>29 N・m</td> <td>0.3 kg・m<sup>2</sup></td> </tr> </tbody> </table> <p>注* この表の中の値は、手首各軸に許容される最大トルクが負荷された時、許容される負荷慣性モーメントを示します。 その他詳細につきましては、別途当社まで御問い合わせください。</p>			最大負荷トルク	負荷慣性モーメント*	JT4	45 N・m	0.9 kg・m <sup>2</sup>	JT5	45 N・m	0.9 kg・m <sup>2</sup>	JT6	29 N・m	0.3 kg・m <sup>2</sup>									
	最大負荷トルク	負荷慣性モーメント*																					
JT4	45 N・m	0.9 kg・m <sup>2</sup>																					
JT5	45 N・m	0.9 kg・m <sup>2</sup>																					
JT6	29 N・m	0.3 kg・m <sup>2</sup>																					
9. 質量	230 kg (除く、オプション品)																						
10. 設置方法	床置き、天吊り																						
11. 設置環境	周囲温度: 0 - 45 °C 相対湿度: 35 - 85 % (但し、結露無きこと)																						
12. 塗装色	マンセル 10GY9/1 相当																						
13. 保護等級	手首部: IP67 相当 基軸部: IP65 相当																						
14. 内蔵機能	エア配管 (φ8×2本)																						
15. オプション	設置仕様	壁掛け仕様																					
	保護等級	基軸部: IP67 相当																					
	センサハーネス	12回路																					
	内蔵バルブ	ダブル / シングルソレノイドバルブ (計4回路以内)																					
	エアー3点セット																						
	メカストップ	可変ストップ: JT1/JT2/JT3用																					
	塗装色																						
	設置架台	300 mmH / 600 mmH																					
	ベースプレート	750 mm×750 mm																					

メンテナンスパーツ、スペアパーツについては、別途御相談ください。

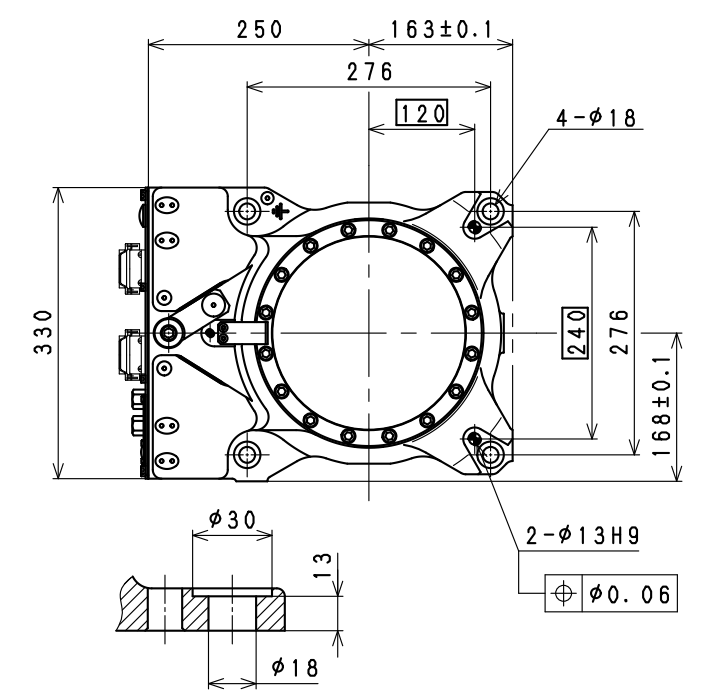
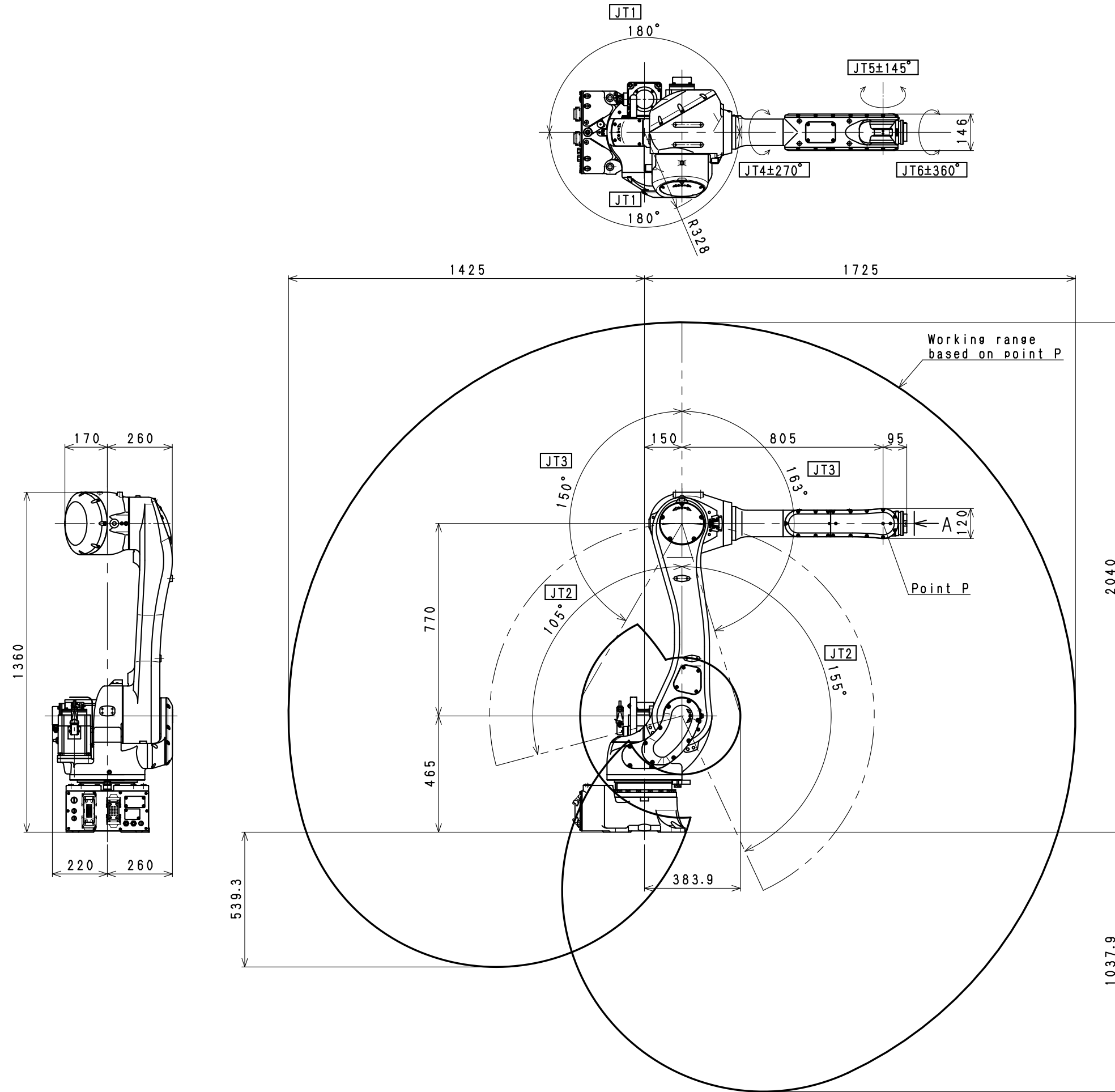

Installation Dimensions

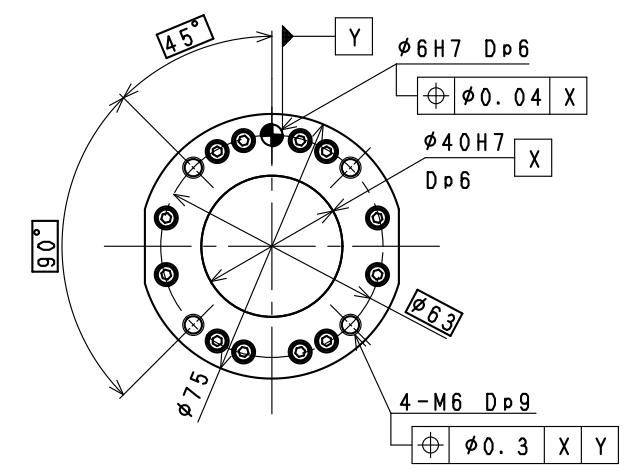

VIEW A

RS020N  
WORKING RANGE