

図 層	△				削り加工寸法の普通許容量	仕上記号の表面粗さ区分
	△				寸法区分	許容差
	△				0.5以上 6以下	±0.1
	△				6以上 30以下	±0.2
	△				30以上 120以下	±0.3
					120以上 400以下	±0.5
					400以上 1000以下	±0.8
					角の面取り CO.3	隅の丸み RO.2以下
						参考
						研
						M 精
						M 中
						M 荒
						素地

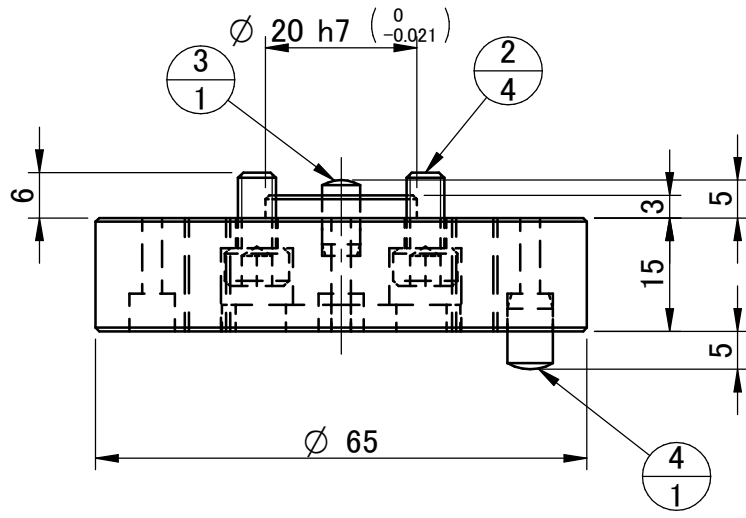
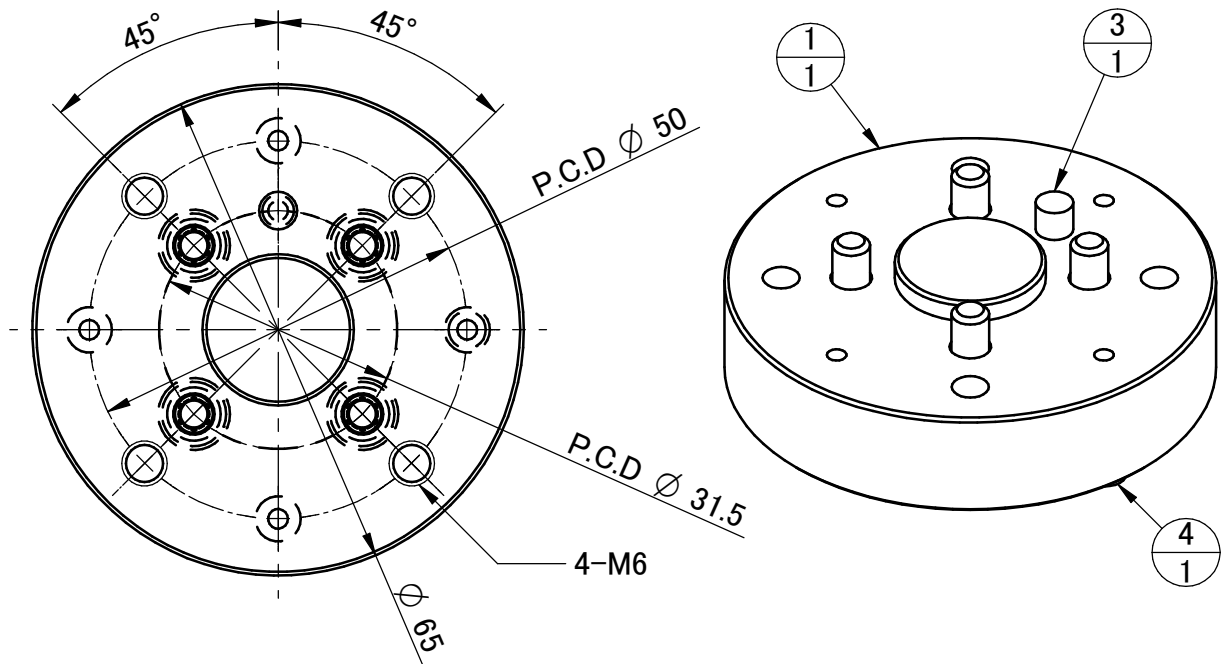

番号	部品名	数量	仕様	メーカー	材質
1	アダプタ (050用)	1	IMKWAD01-01A01		A5052
2	M5×10キャップボルト	4	M5×10		
3	ロックピン	1	MSH5-10	ミスミ	
4	ロックピン	1	MSH6-10	ミスミ	

得意先名称	川崎重工業 株式会社		様	名称	AGE-XY-050用アダプタ	
個数	材質	焼入		図面番号	IMKWAD01-01A00	
尺度	1:1	処理	仕上	HD.No	kawa_IMKWAD01-01A00	
備考	設計	製図	検図	日付	2023/01/12	第三角法 A4
		富永		株式会社 アイ.エム.ジー		

図形の実測厳禁、記入寸法と異なる場合があります。