



标准规格书

MXP41X-A

创建A 2023年08月04日

川崎重工业株式会社
机器人事业部

规格书编号： 90151-0390DCA

本规格书的刊载内容如出于完善的目的进行修订或更改，恕不另行通知。

机器人规格

1. 机械型号	MXP41X-A																						
2. 手臂形式	垂直多关节型																						
3. 自由度	6轴																						
4. 最大可搬运质量	410kg																						
5. 最大覆盖范围	3,763mm																						
6. 位置重复精度	±0.12mm (手腕法兰面) 符合ISO9283																						
7. 构成轴规格	<table border="1"> <thead> <tr> <th>动作轴</th> <th>动作范围</th> <th>最大速度^{*2}</th> </tr> </thead> <tbody> <tr> <td>手臂旋转 (JT1)</td> <td>±160° (±180°)^{*1}</td> <td>82° /s</td> </tr> <tr> <td>手臂前后 (JT2)</td> <td>+90° 至 -64°</td> <td>70° /s</td> </tr> <tr> <td>手臂上下 (JT3)</td> <td>+40° 至 -120°</td> <td>70° /s</td> </tr> <tr> <td>手腕旋转 (JT4)</td> <td>±360°</td> <td>110° /s</td> </tr> <tr> <td>手腕弯曲 (JT5)</td> <td>±122°</td> <td>110° /s</td> </tr> <tr> <td>手腕扭转 (JT6)</td> <td>±360°</td> <td>160° /s</td> </tr> </tbody> </table> <p>注^{*1} JT1使用 +160° 至 +180° 或 -160° 至 -180° 的动作范围时, 需要可选的机械挡块。此外, 此时的总动作范围被限制为最大320度。 有关其他详细信息, 请另行咨询本公司。</p> <p>注^{*2} 表中的值为最大值, 根据负载及动作范围等条件而变化。</p>		动作轴	动作范围	最大速度 ^{*2}	手臂旋转 (JT1)	±160° (±180°) ^{*1}	82° /s	手臂前后 (JT2)	+90° 至 -64°	70° /s	手臂上下 (JT3)	+40° 至 -120°	70° /s	手腕旋转 (JT4)	±360°	110° /s	手腕弯曲 (JT5)	±122°	110° /s	手腕扭转 (JT6)	±360°	160° /s
动作轴	动作范围	最大速度 ^{*2}																					
手臂旋转 (JT1)	±160° (±180°) ^{*1}	82° /s																					
手臂前后 (JT2)	+90° 至 -64°	70° /s																					
手臂上下 (JT3)	+40° 至 -120°	70° /s																					
手腕旋转 (JT4)	±360°	110° /s																					
手腕弯曲 (JT5)	±122°	110° /s																					
手腕扭转 (JT6)	±360°	160° /s																					
8. 手腕轴允许负载	<table border="1"> <thead> <tr> <th></th> <th>最大负载扭矩</th> <th>负载惯性矩[*]</th> </tr> </thead> <tbody> <tr> <td>JT4</td> <td>3,000N·m</td> <td>390kg·m²</td> </tr> <tr> <td>JT5</td> <td>3,000N·m</td> <td>390kg·m²</td> </tr> <tr> <td>JT6</td> <td>1,900N·m</td> <td>250kg·m²</td> </tr> </tbody> </table> <p>注[*] 此表中的值表示将允许的最大扭矩施加到手腕各轴时允许的负载惯性矩。 有关其他详细信息, 请另行咨询本公司。</p>			最大负载扭矩	负载惯性矩 [*]	JT4	3,000N·m	390kg·m ²	JT5	3,000N·m	390kg·m ²	JT6	1,900N·m	250kg·m ²									
	最大负载扭矩	负载惯性矩 [*]																					
JT4	3,000N·m	390kg·m ²																					
JT5	3,000N·m	390kg·m ²																					
JT6	1,900N·m	250kg·m ²																					
9. 质量	2,800kg (不包括选购件)																						
10. 安装方法	落地式																						
11. 安装环境	环境温度:	0至45																					
	相对湿度:	35至85% (无结露)																					
12. 涂装颜色	相当于孟塞尔 10GY9/1																						
13. 防护等级	手腕部: IP67相当	基轴部: IP54相当																					
14. 选购件	机械挡块	可变挡块: JT1																					

有关维护零件和备件, 请另行咨询。

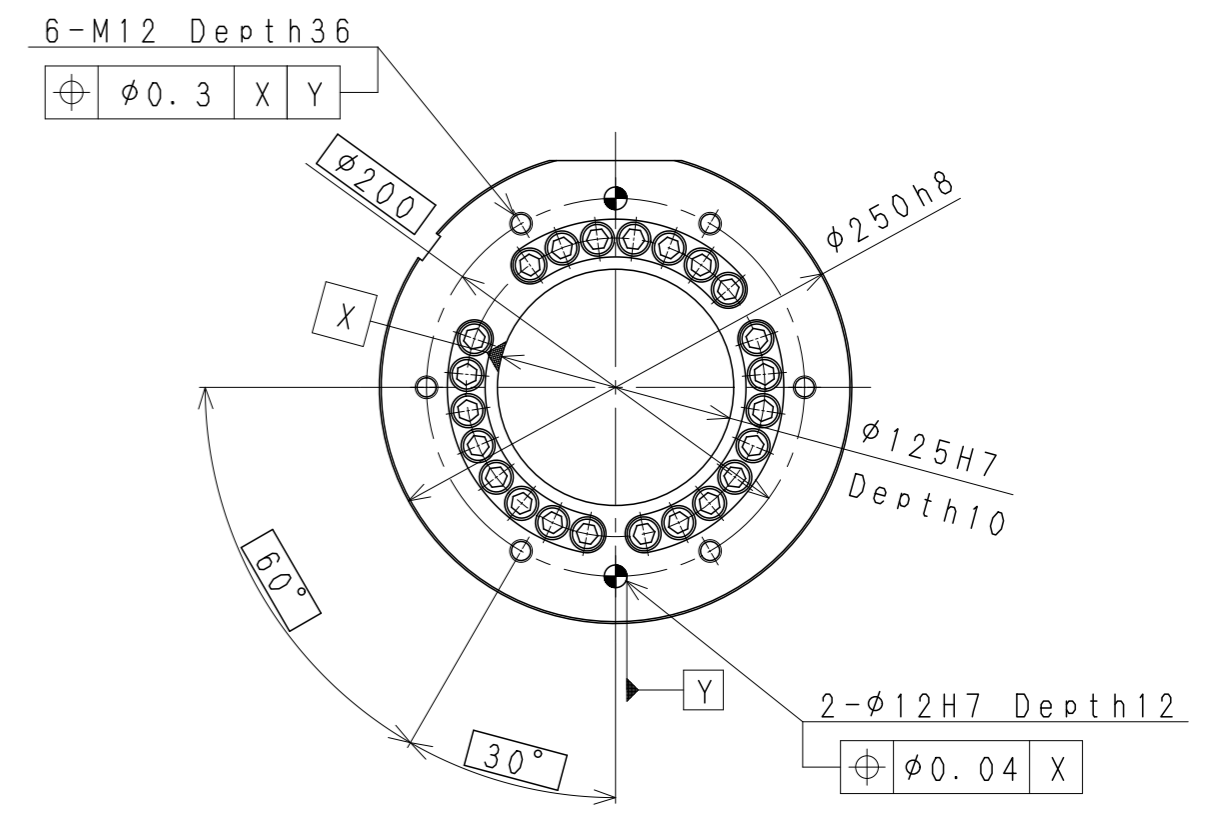
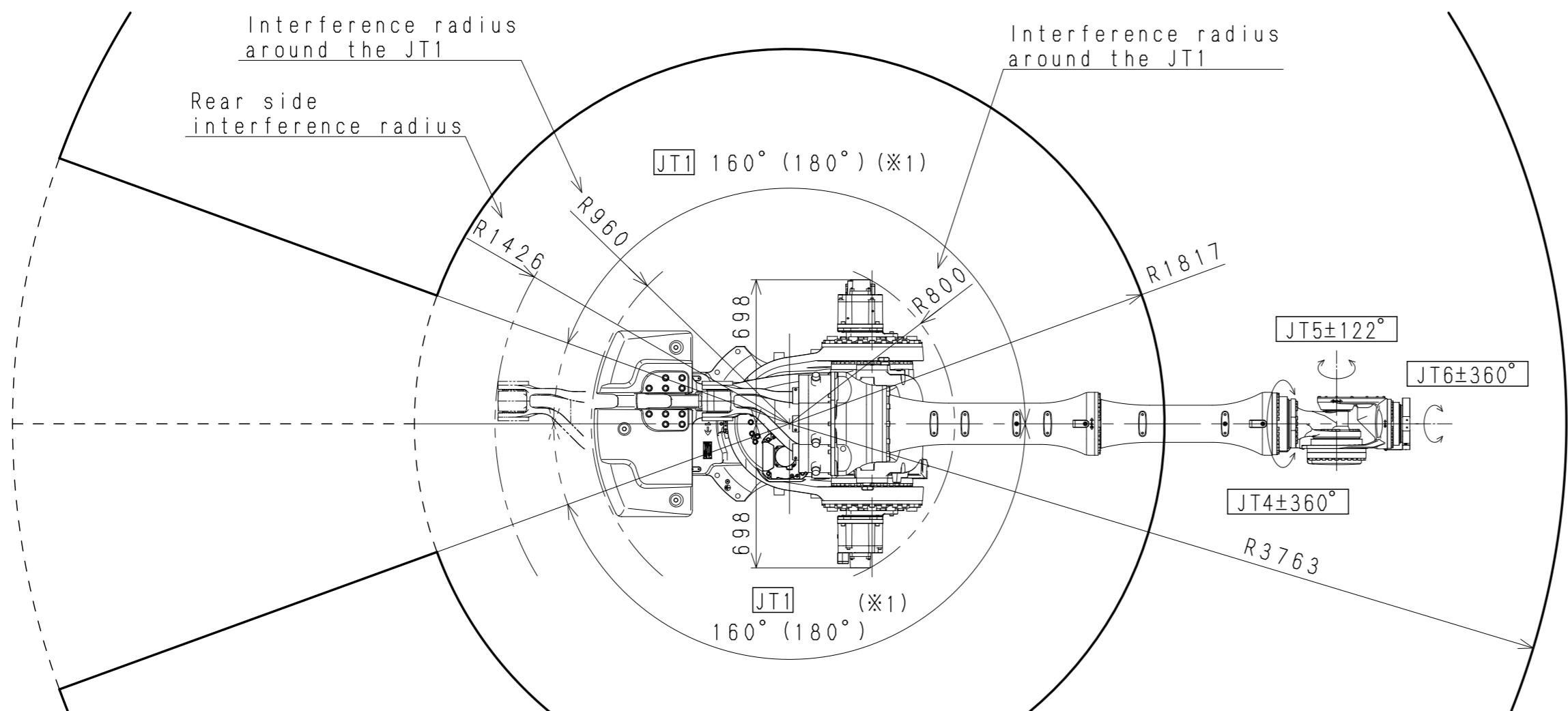

View A

※1.
JT1で+160°~+180°もしくは-160°~-180°の動作範囲を使用する際にはオプションメカストップが必要になります。また、その際には総動作範囲は最大320度に制限されます。

※1.
When using the operating range of +160° to +180° with JT1 or -160° to -180° with JT1, an optional mechanical stopper is required. In this case, the total maximum operating range is limited to 320°.

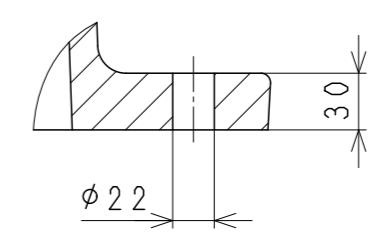
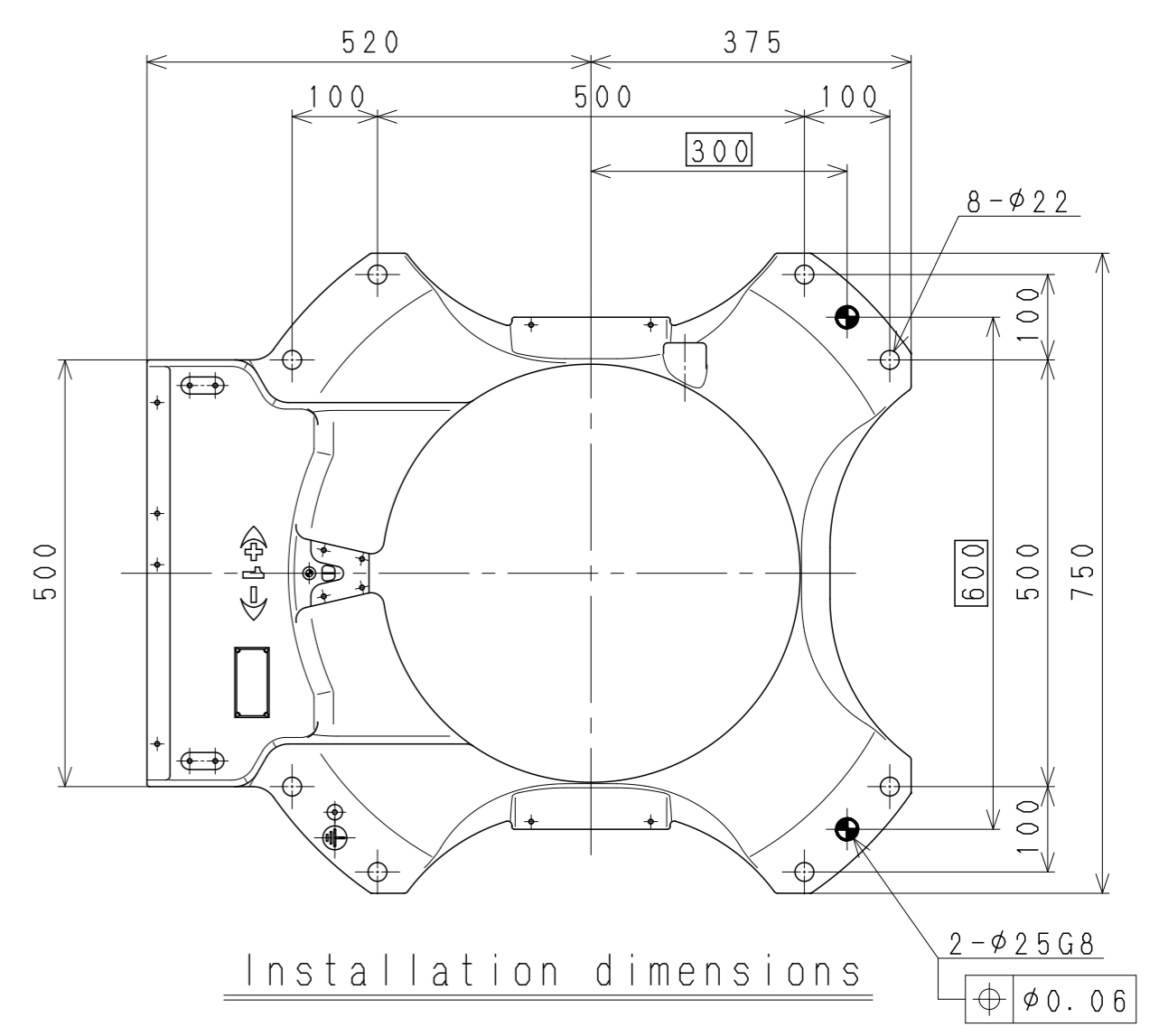
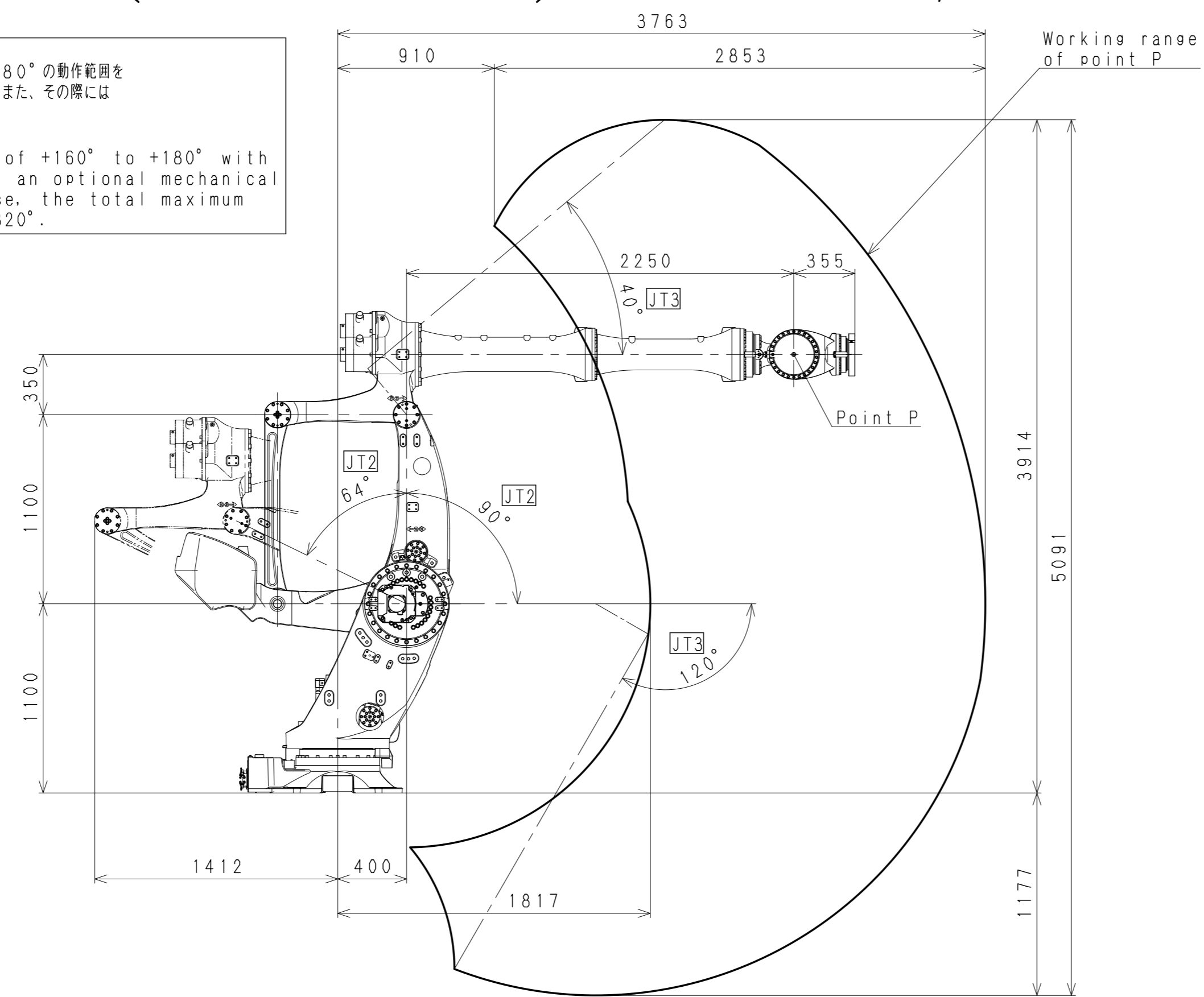

MXP410X
WORKING RANGE